

2018

# KOGA®

LOVE YOUR BIKE



[koga-bikes.jp](http://koga-bikes.jp)



Photo © Wouter Roosenboom



## HISTORY

1974年、オランダにて Andries Gaastra (同国 Batavus社の創業者の親族) が設立。“KOGA”の社名は、彼の妻 Marion Kowallik の頭文字との組み合わせであり、当初より、イタリア車に負けない良い自転車を作りたいという職人気質のもと、個人能力を高めるマイスター制度や、厳しい社内組立資格制度を導入、現在も社内テストを月に1度実施している。レーサーは1974年、ツーリングは1978年、トレッキングは1982年より生産開始。1976年以降、生産・開発拠点を現在のオランダヘーレンフェーン(アイススケート界でも有名な街)に移転。以降、多くの独創的な製品を世に送り出し続けている。1987年西欧へ世界初の折りたたみ車とMTBを発表。2004年フルサスのタンデム車を世界で初めて販売。1977年、ドイツに輸出を開始、続いてベルギーなど北欧諸国、英国、米国、豪州、アジアへ展開。現在、19カ国の販売網を持ち、クラフトマンシップを世界中に発信し続けている。

## RACING & PRODUCTS

KOGAは永年に渡り、レースシーンを支えてきた。Peter Winnenは、オランダ人として初めてツール・ド・フランスの表彰台のトップに立ち、2004年のアテネでは、オランダの英雄 Theo Boss の銀、Franco Marvulli の金メダルを獲得。2000/2004年と続けて、世界で一番メダルを多く獲得した女子選手の Leontien Zijlaard-van Moorsel もすべて KOGA で勝負し、両年のオリンピックにて4つの金メダルを含む、6つのメダル獲得を支えてきた。2000年よりオランダナショナルトラックチーム (KNWU) を、2006年よりスキルシマノ (2009年ツール・ド・フランス出場 / 2011年プエルタ・ア・エスパーニャ ステージ優勝) をスポンサー。そのころスタートした『KIMERA プロジェクト』は、オランダナショナルトラックチームでメダル量産の使命を担ったトラックレーサー開発プロジェクトである。結果、2012年のロンドンおよび2016年のリオ・オリンピックでは見事メダルを獲得、シドニー以降のオリンピックでは常にメダルを獲得している。『KIMERA ROAD』シリーズが、その剛感性に自信があるのは、そのトラックレーサーの血が流れているからである。ものづくりについては、クラフトマンシップと最新の技術に加えてレースで得た豊富なデータを基に設計。出来上がったテストフレームをオランダ社内にある設備で剛性、耐久性、耐衝撃性などを試験する。その後、数千キロに及ぶ実走行試験に入り、初めて製品化されそのマシンを選手が実戦投入する。そこから初めて量産され、“Handbuild by KOGA”として、世界中の皆様へ送り出されることとなる。



1979年	『アイスボルケ』	スポンサー	
1980年	『Ruta Del Sol』	個人総合優勝	
	『ツール・ド・フランス』	第2/14/22ステージ 優勝・マイヨヴェール獲得	
1981年	『カプリゾーネ』	スポンサー	
1982年	『ツール・ド・フランス』	チーム総合3位・マイヨブラン獲得	
	『ワールドカップ』	チーム総合優勝	
1990年	『UCI ダウンヒル世界選手権』	優勝 (Greg Herbold)	
1991年	チュリッパ・レーシング・チーム	スポンサー	
	『ツール・ド・スイス』	個人総合優勝	
	『ワールドチャンピオンシップ』	シクロクロス 2位	
	『ワールドカップ』	チーム総合優勝	
1994年	『ワールドチャンピオンシップ』	女子ロードレース 優勝	
1998年	『ワールドチャンピオンシップ』	女子ロードTT 優勝	
1999年	『ワールドチャンピオンシップ』	女子ロードTT 優勝	
2000年	ファームフリット	スポンサー	
	『GP E3-Harelbeke』	優勝	
	『Gent-Wevelgem』	優勝・2位	
	『パリ〜ルーベ』	2位	
	『ツール・ド・フランス』	ポイント賞2位	
	『プエルタ・ア・エスパーニャ』	第3ステージ優勝	
	『シドニーオリンピック』	女子個人追抜き 金メダル(世界新記録) 女子ロードレース 金メダル 女子ロードTT 金メダル 女子ポイントレース 銀メダル	
	2001年	『ワールドチャンピオンシップ』	女子シクロクロス 優勝 女子個人追抜き 優勝
	2004年	『アテネオリンピック』	女子ロードTT 金メダル 女子3km個人追抜き 銅メダル 男子スプリント 金メダル・銀メダル
		スキルシマノ	スポンサー

2008年	『北京オリンピック』	女子トラックポイントレース 金メダル
2009年	『ツール・ド・フランス』	第3ステージ 3位 第21ステージ 別府選手 日本人初【敢闘賞】
	シマノレーシング	総合6位 総合8位(土井選手) 第4・5・7・9ステージ 優勝
2011年	『ツール・ド・ボロニユ』	第1・2・3・7ステージ優勝
	『鈴鹿国際ロードレース』	優勝(畑中選手)
	『プエルタ・ア・エスパーニャ』	第7ステージ優勝・第18ステージ 3位 土井選手 日本人 初参戦・初完走 ジャパンプロツアーシリーズにて団体、個人共に総合優勝を獲得。(5年連続の快挙)
	オリムピアツアー	ステージ優勝 (Bart van Haaren) メダル獲得 (Teun Mulder)
2013年	『トライアスロン ヨーロッパ チャンピオンシップ (トルコ)』	優勝 (Rachel Klamer)
	『トライアスロン ヨーロッパ チャンピオンシップ U-23 (オランダ)』	準優勝 (Rachel Klamer)
	『Ronde van Giessenburg』	優勝 (Robin Chaigneau)
	『Olympia's Tour』	2度のステージ優勝 (Arno van der Zwet) U19 優勝 (Magнус Bak Klaris)
2014年	『トライアスロン ヨーロッパ チャンピオンシップ (オランダ)』	優勝 (Rachel Klamer)
	『BATTLE ON THE BEACH』	表彰台 (1~3位) 独占 (KMC-Mitsubishi-KOGA)
2015年	『Triathlon Holten』	優勝 (Rachel Klamer)
	『個人タイムトライアル オランダ選手権 (U23)』	優勝 (Steven Lammertink)
	『個人タイムトライアル ヨーロッパ選手権 (U23)』	優勝 (Steven Lammertink)
2016年	『リオ オリンピック』	男子ケイリン銀メダル (Matthijs Buchli) 女子スプリント金メダル (Elis Lightlee)
	『ワールドチャンピオンシップ』	第2ステージ 優勝 (Fabio Jakobsen)
2017年	『ツール・ド・ノルマンディ』	優勝 (Julius van den Berg)
	『個人タイムトライアル オランダ選手権 (U23)』	優勝 (Julius van den Berg)
	『ロード オランダ選手権 (U23)』	優勝 (Fabio Jakobsen)
	『ツール・ド・アルザス』	第5ステージ 優勝 (Fabio Jakobsen)





※写真は完成車のイメージです

## KIMERA ROAD PRO

価格(税別) ¥399,800 フレームセット

サイズ: 500, 540, 560

カラー: Gloss Black / Red

## 至高のフラッグシップ

「KIMERA ROAD」シリーズの頂点に君臨する「PRO」は KIMERA 特有の剛性は残しつつ 800g 台という軽量フレームに仕上げた。ロードレース、クリテリウムはもちろんのこと、ヒルクライムにおいても性能を発揮しあなたの強い味方になるであろう。



※写真は完成車のイメージです

## KIMERA ROAD PREMIUM Disc

価格(税別) ¥299,800 フレームセット

サイズ: 500, 540, 560, 580

カラー: Black/Aqua/White

## ハイエンド・レーシング・ディスクロード

抜群のレース性能を誇るキメラシリーズにディスクブレーキ仕様が登場。プロレベルのPREMIUMグレードカーボンフレームに、今後のロードディスクのスタンダードとなる、ダイレクトマウントリアディレーラー、フラットマウントディスクブレーキ台座、及び前後スルーアクスル 12mmを搭載。レーシング・ディスクロードへのスタンダードとなる一台。シマノ E-thru(F:100×12/R:142×12)対応。



Black/White/Red



Matt Gray/Yellow



Gloss Blue/Orange

※写真とは部品が一部異なります

## KIMERA ROAD PRESTIGE / ULTEGRA

価格(税別) ¥209,800 フレームセット

価格(税別) ¥359,800 完成車

サイズ: 470, 500, 540, 560, 580

カラー: Black/White/Red, Gloss Blue/Orange, Matt Gray/Yellow (3colors)

## 全てのレーサーへ

「KIMERA ROAD」シリーズのスタンダードグレードにあたる「PRESTIGE」は、使用するカーボンが「PRO」や「PREMIUM」に比べ重量は増すものの、ジオメリーは上位2モデルと全て同じ設計となっている。KOGA特有の、重さより走りを優先したモデルである。完成車仕様はシマノ新8000系アルテグラで組み上げられており、レースやロングライドでの満足度の高い仕上りになっている。



Rachel Tricolor



Gloss Black/ Blue

## KIMERA ROAD PRESTIGE 105

価格(税別) ¥289,800 完成車

サイズ: 470, 500, 540, 560

カラー: Rachel Tricolor, Gloss Black/Blue(2colors)

## カーボンロードへのはじめての一步

いつかはカーボンへ。これからの走りのステップアップへの一台。全ての「KIMERA ROAD」シリーズにおいて「入門車」という言葉は無い。完成車仕様はシマノ 105を搭載し、性能を落とす事なくエントリーユーザーに選ばれやすい仕上りを実現。その走りは2016年のリオ・オリンピックトライアスロン 10位のオランダ代表選手 Rachel Klamerが実証した。105完成車では、彼女の名を冠する Rachelカラーが登場。



## KIMERA ROAD PRO UD

価格(税別) ¥249,800 フレームセット

サイズ: 470, 500, 540

カラー: Gloss Blue / Red / Black

※FDバンド式タイプ

## 誉れ高き初代 KIMERA ROAD

初代 KIMERA ROADは登場から年月を経ても色褪せない魅力と性能を持っている。優れた基本設計をそのまま受け継ぐ『KIMERA ROAD PRO UD』は、現行 KOGA 最高峰の PROグレードカーボンを使用しており、高速域での加速性能は現行フラッグシップをも凌ぐレベルにある。高剛性フレーム特有の塊のような剛性感があなたを虜にする。





## TEE TEE

価格(税別) ¥549,800 フレームセット

サイズ: 500, 540, 580  
 カラー: Black/Blue/White

## エアロダイナミクスの結集

フルモデルチェンジした新型 TEE TEE。調整が容易になったシートポストとワイドリム、ワイドタイヤに対応するためにフレーム形状を刷新。ロードタイムトライアルはもちろん、トライアスロンのロングでのポテンシャルも高い。

## KIMERA TRACK

価格(税別) ¥599,800 フレームセット

サイズ: 540, 570, 600, 630  
カラー: Black / Orange

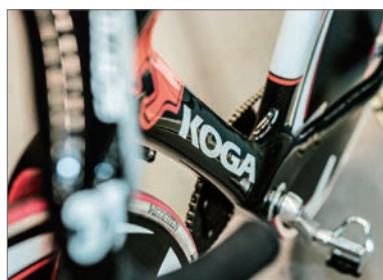

## STATE-OF-THE-ART

リオ・オリンピックでの活躍も記憶に新しい世界最高峰のトラックフレーム。登場以来、大きなモデルチェンジをすることなく優れた成績を残し続けている名フレームであり、その威容はトラックレースの強豪オランダナショナルチームのトレードマークとなっている。空気力学、生体力学、炭素技術の融合により生み出された現代の魔獣キメラ。



## TEE TEE TRACK

価格(税別) ¥549,800 フレームセット

サイズ: 500, 540, 580  
カラー: Black / Orange

### アワーレコードへの挑戦

ロードタイムトライアルの設計をそのまま取り入れたタイムトライアル系トラックレーサー。2015年にオランダ人選手のトーマス・ディックル(Thomas Dekker)選手がアワーレコードへ挑戦したのは記憶に新しい。BBドロップが68mmと言う低重心の設計は、高速順行性に優れている。

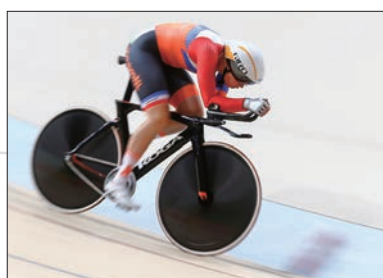

すでに各国のレースシーンにて実走活躍中



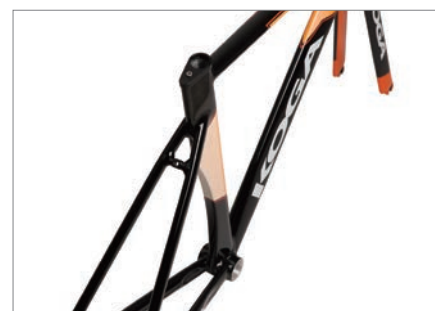

## KIMERA TRACK AL

価格(税別) ¥99,800 フレームセット

サイズ: 490, 520, 540

カラー: Black / Orange

※前後ブレーキ台座付き

## KIMERAの名を継承した アルミトラックフレーム

KIMERA TRACKで生み出された開発データを基に、中距離種目にも適した設計へと魔獣は進化し、490サイズが新たに誕生した。より多くのライダーへ KIMERAスピリットを共感してほしい。トラック競技の扉を開く若いライダーや、マスターズでの栄光を支えるフレームとして、存在感のある1台となるであろう。

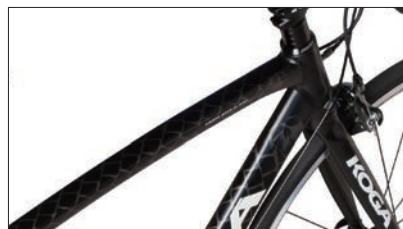

Black Cobra

## KIMERA AL TIAGRA

価格(税別) ¥154,800 完成車

サイズ: 440, 470, 500, 540, 560  
 カラー: Black Cobra

## KIMERAの遺伝子を受け継ぐ

キメラシリーズの末弟ではあるが、設計はカーボンモデルを踏襲している。ハイドロフォーミングチューブによる複雑な形状に加え、溶接部もスムーズウェルドにより美しく仕上げられており、エントリーモデルを超えた高級感に溢れている。目を引くコブラ柄の塗装はパリ〜ルーベを走ったシクロクロス『COBBLE CROSSER』より受け継いだスペシャルカラー。



Dimgrey / Orange



Dimgrey / Blue

## KIMERA AL SORA

価格(税別) ¥134,800 完成車

サイズ: 440, 470, 500, 540

カラー: Dimgrey/Blue, Dimgrey/Orange (2colors)

## 妥協無きエントリーレーシングロード

アルミロードのベストセラーモデルが、New SORAをフルアッセンブル生まれ変わった。レーシンググレーを基調としたカラーリングは、落ち着いた雰囲気と力強さを兼ね備えている。スムーズな走りや堅実な仕上がりを継いだこのバイクが、エントリーロードだと一目で理解する者はいないだろう。何故ならオランダ本国では Ultegra完成車として販売される、ハイグレードモデルだからである。KOGA DNAが放つ独特のオーラが、乗る者全てを魅了する。



Off Black Matt

※写真は完成車のイメージです



Moss

※写真は完成車のイメージです



## COLMARO Disc

価格(税別) ¥169,800 フレームセット

サイズ: 460, 490, 520, 550, 580

カラー: Off Black Matt, Moss (2colors)

## ハイクラス・グラベルロードフレーム

KOGAの持つアルミフレームテクノロジーを駆使して作り上げたグラベルロードバイク。もちろんディスクブレーキ搭載で前後共に剛性を高めるためにスルーアクスルを備えた最新仕様。無骨なデザインながら溶接部はスムーズウェルドで美しく仕上げられており、マッドガード用マウントも目立たないように配置されている作りこまれた一台。ハイスペックなアルミ・グラベルバイクをあなたに。



Soft Metallic Green



## CROSS RACER GRAVEL SORA

価格(税別) ¥139,800 完成車

サイズ: 460, 500, 540

カラー: Soft Metallic Green

### 高い走破性を持つグラベルバイク

幅広いシーンに対応するマルチパーパスモデルとしてのコンセプトはそのままに、より扱いやすくリニューアルされた。コンポが SORA にグレードアップし、さらにテーバーヘッドを採用し耐久性が向上したほか、ジオメトリにも変更が加えられ、荷物積載時の直進安定性を重視した設計となっている。更に前後スルーアクスルに変更し、ホイールとヘッド部分の剛性と耐久性を大幅にアップ。幅広い用途をまとめてカバーしたい人にうってつけの一台。



Soft Metallic Blue



ブルーの Race Face Narrow Wide(1x9)

## SNOW CHAMP

価格(税別) ¥199,800 完成車

サイズ: 15", 17.5"

カラー: Soft Metallic Blue

## 雪上や湿地すらも走破する

Beach Racer のコンセプトを更に発展させ、4.5 インチ幅のタイヤを装着した Adventure Fat Bike。その名の通り、雪上や湿地すらも走破する話題のバイクシリーズである。インラインケーブルや Lauter Wasser 型ハンドルが、他に類を見ない外観を演出している。日本の皆様に新しい自転車文化のご提案を。





Soft Metallic Green

## BEACH RACER 650B Plus

価格(税別) ¥99,800 フレームセット

サイズ: 15.5", 17.5"

カラー: Soft Metallic Green

※フレームセットにハンドルとステムが付属します

## 650B+タイヤ対応で更なる進化

2013年の登場以来、好評を博してきた BEACH RACER について 650B+タイヤ対応モデルがリリース。さらに幅広になったタイヤは走破性や安定性の大幅な向上に貢献。スーパーマルチバーブスバイクとして新たな楽しみを提案する。エアロダイナミクス・ポジションがとれる LAUTERWASSER (ラウターワッサー) ハンドルバーは、ビーチレースのスペシャリスト Ramses Bekkenk (KOGAMountainbike Team) との共同開発によるもの。鮮やかなグリーン of 車体がビーチで山で人々の目を釘付けにするだろう。



Anthracite Grey Metallic / Solid Black

※完成車はイメージです

## RANDONNEUR LIMITED

価格(税別) ¥249,800 フレームセット

サイズ: 500, 540

カラー: Anthracite Grey Metallic/Solid Black

## “地球”レベルの長距離スペシャリスト

フル装備の長距離ツーリング向けに開発されたスチールフレーム・ランドナー。ラグによって滑らかに接がれたフレームが魅力的。世界一周もこなす本格トラベルバイク。前後パニアバック、フルフェンダーにハブダイナモを装備し、30spdのツーリングギアをインストールした Randonneur が何台も世界一周の旅に出ている。“地球”レベル対応の長距離ツーリングバイク。まずは日本一周用の装備で組み上げてみてはいかがだろうか？



### CYCLING CAP

価格(税別) ¥1,980 サイクリングキャップ  
サイズ: フリー



### BOTTLE ボトル

価格(税別) ¥2,980 ALLOY  
価格(税別) ¥980 KIMERA, BLACK, BLUE



### CARBON BOTTLE CAGE

価格(税別) ¥5,980 カーボンボトルケージ



### PORTABLE PUMP

価格(税別) ¥2,480 携帯ポンプ



### LAUTERWASSER HANDLE

価格(税別) ¥9,800 ラウターワッサーハンドル



### KIMERA BK SADDLE

価格(税別) ¥6,480 キメラBK サドル



### BEACH RACER SADDLE

価格(税別) ¥6,980 ビーチレーサーサドル



### SOLACIO SADDLE

価格(税別) ¥4,680 ソラシオサドル



### MTB TEAM SADDLE

価格(税別) ¥6,980 MTB チームサドル



## SEG Racing Academy

2015年に設立された若手育成を目的としたチームであり、ヨーロッパのレースを中心に活躍している。若く才能溢れる各国の選手を擁し、既に各地で行われる国際レースで勝利を上げている。オランダ選手権では常勝チームとして、2017年もロード・個人タイムトライアルを制している。また育成選手たちを数多くのワールド・ツアーチームへ輩出、全世界へと活躍の場を広げている。



## KNWU National Track Team

2000年よりサポートを続けているオランダナショナルトラックチーム。オリンピック制覇のために始まったKIMERAプロジェクトが記憶に新しい。世界選手権やオリンピックで数々のメダルを獲得しており、2000年のシドニーから2016年のリオオリンピックまで、6個の金を含む数多くのメダルを獲得。KOGAのトラックフレームがワールドクラスでのレースで活躍できる優れた製品だということを示し続けている。NEW KIMERAプロジェクトとして、2020年東京オリンピック制覇にむけたトラックフレームの開発を開始、常に最先端をはしるワールドチーム。



## KMC-Fruit to Go-KOGA MTB TEAM

7名のオランダ人で構成されるチームで、複数の分野にわたって成功を収めている。マラソンレースだけでなく、クロスカンントリー、ビーチレースの分野で国際レースを戦っている。チームは主にオランダ、ドイツ、ベルギーのレースに参加。チーム員でマラソン、ビーチレースのスペシャリスト Ramses Bekkenk は、ノルウェー・フィンマルク700kmレースなど世界レベルのレースにおいてコンスタントに好成績を残している。



## Rachel Klamer

KOGAが2013年よりサポートするトライアスロン選手。17歳の頃に初めて出たトライアスロンとデュアスロンのオランダ選手権・女子ジュニアクラスで優勝。2009年、トライアスロン選手として活動を始めてたった1年で世界選手権銅メダル獲得。さらにヨーロッパ選手権で銀を獲得。2013年にはついにヨーロッパ選手権で優勝。2016年リオ・オリンピックでは10位を獲得。2017年は出場するレースの半数以上で入賞、母国オランダ開催の「プレミアム・ヨーロッパ・カップ」では表彰台の頂点を勝ち取っている、新進気鋭のトライアスリート。オランダ代表。



## Mark Beaumont

2007年～2008年にかけてWORLDTRAVELLERに乗り世界一周サイクリングの世界記録を更新（194日+17時間29,446km）した冒険家。2015年にもSolacio Discに乗りアフリカ大陸単独縦断（カイロ～ケープタウン）の世界記録を更新（42日+10時間22分10,882km）ことが記憶に新しい。2017年には、現在の世界一周記録（現在は123日）を再び自身の手に取り戻すべく、KIMERA ROAD Premium "80 Days" special versionに乗り、80日で28,968kmを走りきるといふ、人類未踏の挑戦を続けている。

MODEL	Fs	A	A-hor	B	C	D	BB Drop	Fork Offset	a°	b°	Trail	HT	Reach	Stack
Kimera (Pro, Premium, Prestige)	470	515	531	406	578	974	70	43	72.0	74.0	63	110	384	511
	500	525	536	406	583	980	70	43	72.0	74.0	63	125	386	524
	540	545	551	406	594	991	70	43	72.5	74.0	60	140	396	540
	560	560	572	408	599	999	70	43	73.0	73.0	57	155	401	556
	580	570	574	408	604	1002	70	43	73.0	73.0	57	165	402	566
Kimera Road Pro UD	470	515	531	406	578	974	70	43	72.0	74.0	63	110	384	511
	500	525	536	406	582	980	70	43	72.0	74.0	63	125	386	524
	540	545	551	406	593	991	70	43	72.5	74.0	60	140	396	540
	560	560	571	408	599	999	70	43	73.0	73.0	57	155	401	556
Tee Tee	500(S)	547	547	400	567	957(+25)	68	33	71.0	72.3	80	82	387	479
	540(M)	560	560	400	589	979(+25)	68	33	71.0	72.3	80	112	399	508
	580(L)	578	578	400	609	1000(+25)	68	33	71.0	72.3	80	122	416	517
Kimera Track	540	526	540	370	556	924	35	35	74.0	73.0	59	100	392	474
	570	550	559	370	580	952	35	35	74.0	73.0	59	110	413	484
	600	570	580	370	604	973	35	35	74.0	73.0	59	110	437	484
	630	589	599	370	624	990	35	35	74.0	73.0	59	120	454	493
Tee Tee Track	500(S)	547	547	400	567	957(+25)	68	33	71.0	72.3	80	82	387	479
	540(M)	560	560	400	589	979(+25)	68	33	71.0	72.3	80	112	399	508
	580(L)	578	578	400	609	1000(+25)	68	33	71.0	72.3	80	122	416	517
Kimera Track AL	490	507	510	406	566	965	59	43	73.5	74.5	48	95	391	489
	520	520	520	406	568	966	59	43	74.5	74.5	48	105	397	501
	540	537	537	406	585	983	59	43	74.5	74.5	48	125	409	521
Kimera AL	440	498	516	406	568	965	70	45	71.5	74.0	64	105	370	503
	470	507	526	406	578	974	70	45	72.0	74.0	61	105	384	505
	500	525	536	406	582	980	70	45	72.0	74.0	61	120	385	519
	540	545	551	406	593	991	70	45	72.5	74.0	58	135	398	537
	560	560	566	408	599	999	70	45	73.0	73.0	55	150	400	551
Colmaro Disc	460	504	520	425	581	979	67	45	71.5	74.5	65	115	377	516
	490	515	532	425	582	983	67	45	72.0	74.0	62	135	377	536
	520	529	547	425	583	984	67	45	72.5	73.0	59	155	377	557
	550	546	565	425	591	993	67	45	73.0	72.5	56	175	383	577
	580	566	585	425	604	1007	67	45	73.0	72.0	56	195	392	596
Cross Racer Gravel	460	499	518	425	582	999	65	45	70.0	73.5	74	120	359	536
	500	514	529	425	594	1010	65	45	70.0	73.5	74	130	368	545
	540	528	538	425	599	1015	65	45	70.5	73.5	71	140	373	557
Snow Champ	15"	535	556	460	620	1074	56	45	70.0	73.0	88	110	385	583
	17.5"	575	605	460	670	1117	56	45	70.0	73.0	88	120	424	593
Beach Racer 650B+	15.5"	543	563	435	657	1085	61	51	69.0	74.0	88	105	-	-
	17.5"	579	609	435	704	1132	61	51	69.0	74.0	88	115	-	-
Randonneur Limited	500	-	555	457	566	1067	54	50	69.5	72.0	77	115	385	522
	540	-	558	457	606	1064	57	50	70.0	72.0	73	115	387	527
	570	-	573	457	618	1065	57	50	70.5	71.0	70	145	381	557

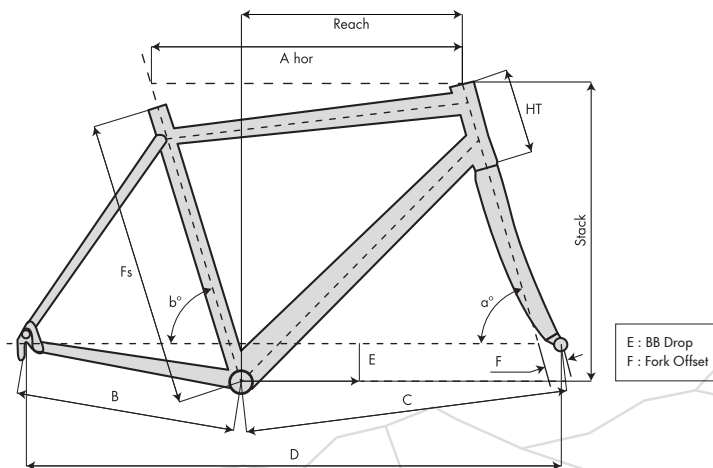

## COMPLETE BIKE

MODEL NAME	KIMERA Road Prestige ULTEGRA	KIMERA Road Prestige 105
Frame sizes	470-500-540-560-580	470-500-540-560
Gears	22	22
color	1. Black / White / Red 2. Gloss Blue / Orange 3. Matt Grey / Yellow	1. Rachel Tricolor 2. Gloss Black / Blue
Frame description	Very light frame of High Modulus Prestige carbon fiber with durable UD carbon finish. Powertrain technology, Press fit BB86	Very light frame of High Modulus Prestige carbon fiber with durable UD carbon finish. Powertrain technology, Press fit BB86
Front fork	Koga - Full Carbon	Koga - Full Carbon
Headset	FSA No.44E ( IS42/47 ) Integrated 1 $\frac{1}{8}$ "/1 $\frac{1}{4}$ " headset	FSA No.44E ( IS42/47 ) Integrated 1 $\frac{1}{8}$ "/1 $\frac{1}{4}$ " headset
Handlebar	Koga O/S double-buttet alloy compact shape /400-420	Koga O/S double-buttet alloy compact shape /400-420
Stem	Koga Alloy 3D forged 90-110	Koga Alloy 3D forged 90-110
Handlebar tape	Koga Comfort tape	Koga Comfort tape
Brake	shimano ULTEGRA BR-8010 Direct Mount	shimano 105 BR-5810 Direct Mount
Shift/Brake lever	shimano ULTEGRA ST-8000	shimano 105 ST-5800
Chain	shimano 11s CN-HG701-11	shimano 105 11s CN-HG600-11
Wheel set	shimano WH-RS11	shimano WH-RS11
Tires	Schwalbe ONE 23c - Black	Schwalbe Lugano 25c - Black
Saddle	Koga w/embossed logo	Koga KIMERA with Cr-Mo rail Black
Seat post	Koga AL6061-T6 Alloy ø27.2x300mm	Koga AL6061-T6 Alloy ø27.2x300mm"
Seat clamp	Koga - Alloy	Koga - Alloy
Crank set	shimano ULTEGRA FC-8000 : 52x36T 165(470)-170 (500) -172.5(540-)	shimano 105 FC-5800 : 52X36T 165(470)-170 (500) -172.5(540-)
Bottom bracket	shimano Press Fit SM-BB72-41B	shimano Press Fit SM-BB72-41B
Cassette	shimano ULTEGRA 11 speed CS-8000 : 11-12-13-14-15-17-19-21-23-25-28T	shimano 105 11 speed CS-5800 : 11-12-13-14-15-17-19-21-23-25-28T
Rear derailleur	shimano ULTEGRA RD-8000-SS	shimano 105 RD-5800-SS BLACK
Front derailleur	shimano ULTEGRA FD-8000-F	shimano 105 FD-5800-F BLACK
Pedals	-	-
Note	-	-
Weight	7.7 kg	7.9 kg

MODEL NAME	KIMERA AL TIAGRA	KIMERA AL SORA
Frame sizes	440-470-500-540-560	440-470-500-540
Gears	20	18
color	Black Cobra	1. Dimgrey / Orange 2. Dimgrey / Blue
Frame description	Completely hand-built Smooth TIG-welded frame. Exclusive tapered tubes manufactured in triple-hardened and triple-buttet 6061 aluminium, Press fit BB86	Completely hand-built Smooth TIG-welded frame. Exclusive tapered tubes manufactured in triple-hardened and triple-buttet 6061 aluminium, Press fit BB86
Front fork	Koga - Carbon/Alloy	Koga - Carbon/Alloy
Headset	NECO H-398 ( IS42/47 ) Integrated 1 $\frac{1}{8}$ "/1 $\frac{1}{4}$ " headset	"NECO H-398 ( IS42/47 ) Integrated 1 $\frac{1}{8}$ "/1 $\frac{1}{4}$ " headset"
Handlebar	Koga O/S double-buttet alloy compact shape / 400-420"	Koga O/S double-buttet alloy compact shape / 400-420
Stem	Koga Alloy 3D forged 90-110	Koga Alloy 3D forged 90-100
Handlebar tape	Koga Comfort tape	Koga Comfort tape
Brake	shimano TIAGRA BR-4700	shimano SORA BR-R3000
Shift/Brake lever	shimano Tiagra ST-4700	shimano SORA ST-R3000
Chain	KMC X-10	KMC X-9
Wheel set	shimano WH-WH-RS010	shimano WH-R501
Tires	Schwalbe Lugano 23c - Black	Schwalbe Lugano 25c - Black
Saddle	Koga Cr-Mo rail w/embossed logo	Koga Cr-Mo rail w/embossed logo
Seat post	Koga AL6061-T6 Alloy ø27.2x300mm	"Koga AL6061-T6 Alloy ø27.2x300mm"
Seat clamp	Koga - Alloy	Koga - Alloy
Crank set	shimano TIAGRA FC-4700 : 50x34T 165(440/470)-170(500/540)-175(560)	shimano SORA FC-R3000 : 50x34T 165(440/470)-170(500/540)
Bottom bracket	shimano Press Fit BB-RS500-PB	shimano Press Fit SM-BB72-41B
Cassette	"shimano TIAGRA 10 speed CS-HG500-10 : 12-13-14-15-17-19-21-23-25-28T"	shimano 9 speed CS-HG400-9 : 11-12-13-14-16-18-21-24-28T
Rear derailleur	shimano TIAGRA RD-4700-SS	shimano SORA RD-R3000-SS
Front derailleur	shimano TIAGRA FD-4700-B	shimano SORA FD-R3000-B
Pedals	-	-
Note	-	-
Weight	8.9 kg	9.2 kg

MODEL NAME	Cross Racer GRAVEL SORA	Snow Champ
Frame sizes	460-500-540	15"-17.5"
Gears	18	9
color	Soft Metallic Green	Soft Metallic Blue
Frame description	TIG-welded frame. Tubes manufactured in triple-buttet 6061 aluminium. With flat disc mount, M12xP1.5mm thru axle, 142mm width, Press fit BB86	26" Fat bike frame Alloy 6061 triple buttet. Internal cable luting, 100mm BB shell.
Front fork	Koga - Carbon/Alloy Tapered, M12xP1.5mm thru axle, 100mm width	Koga - Alloy/Cr-Mo
Headset	FSA No.42E ( IS42/52 ) Integrated 1 $\frac{1}{8}$ "/1.5" headset	FSA NO. 57E ORBIT 1.5 (ZS44/56) Semi Integrated 1 $\frac{1}{8}$ "/1.5" headset
Handlebar	Koga O/S double-buttet alloy compact shape / 400-420	Koga O/S Lauter wasser, Blue ano.
Stem	Koga Alloy 3D forged 90-100-110	Alloy 50mm
Handlebar tape	Koga Comfort tape	Koga Comfort tape
Brake	shimano BR-RS305 Mechanical 160mm	Shimano BR-R317 w/180mm rotor
Shift/Brake lever	shimano SORA ST-R3000	shimano SORA ST-R3000
Chain	KMC X-9	KMC X-9
Wheel set	Alex XC23+JY-D791SB (front) Alex XC23+JY-FH-D342TSE (rear)	Koga Fat bike wheel O.L.D :150mm(front), 190mm(rear)
Tires	KENDA KWICK TENDRIL K1067 700 x 32c	Vee Snow Shoe 26x4.5
Saddle	Koga Beach racer w/embossed logo	Koga Beach racer w/embossed logo
Seat post	Koga alloy ø31.6x350mm	Koga AL6061-T6 Alloy ø30.9x400mm
Seat clamp	Koga - Alloy	Koga - Alloy
Crank set	shimano SORA FC-R3000 : 50x34T 165(460)-170(500/540)	RACE FACE "RIDE" Black crank set with Narrow-Wide 30T Blue 170(15")-175(17.5")
Bottom bracket	shimano Press Fit BB-RS500-PB	RACE FACE X-Type BSA 100mm
Cassette	shimano 9 speed CS-HG400-9 : 11-13-15-17-20-23-26-30-34T	shimano 9 speed CS-HG400-9 : 11-13-15-17-20-23-26-30-34T
Rear derailleur	shimano SORA RD-R3000-GS	shimano SORA RD-R3000-GS
Front derailleur	shimano SORA FD-R3000-B	-
Pedals	-	-
Note	-	-
Weight	9.7 kg	14.8 kg

## FRAME SET

MODEL NAME	KIMERA Road Pro	KIMERA Road Premium Disc
Frame sizes	500-540-560	500-540-560-580
colors	Gloss Black / Red	Black/ Aqua / White
Frame description	New lightweight Kimera Pro frame.40T high modulus carbon fiber with a durable UD carbon finish. Powertrain technology, Press fit BB86, For Direct mount Caliper brake only	Very light frame of High Modulus Premium carbon fiber with a durable 3K carbon fiber finish. Powertrain technology, Press fit BB86, For Flat mount Disc brake only
Front fork	Koga - Full Carbon, For Direct mount Caliper brake	Koga - Full Carbon, For Direct mount Caliper brake
Headset	FSA No.44E (IS42/47) Integrated 1 1/8"/1 1/4" headset	FSA No.44E (IS42/47) Integrated 1 1/8"/1 1/4" headset
Stem	-	-
Seat post	None (27.2mm)	None (27.2mm)
Seat clamp	Koga - Alloy (φ 31.8mm)	Koga - Alloy (φ 31.8mm)
Front derailleur	None (direct)	None (direct)
Weight	822g (500 size)	997g ( 560 Size )

MODEL NAME	KIMERA Road Prestige	KIMERA Road Pro UD
Frame sizes	470-500-540-560-580	470-500-540
colors	1. Black / White / Red 2. Gloss Blue / Orange 3. Matt Grey / Yellow	Gloss Blue / Red / Black
Frame description	Very light frame of High Modulus Prestige carbon fiber with a durable UD carbon fiber finish. Powertrain technology, Press fit BB86, For Direct mount Caliper brake only	Ultra lightweight FEM optimized carbon frame. High Modulus Pro carbon fiber with a durable UD carbon finish. Powertrain technology, Press fit BB86
Front fork	Koga - Full Carbon, For Direct mount Caliper brake	Koga-Full carbon UD
Headset	FSA No.44E (IS42/47) Integrated 1 1/8"/1 1/4" headset	FSA No.44E (IS42/47) Integrated 1 1/8"/1 1/4" headset
Stem	-	-
Seat post	None (27.2mm)	None (31.6mm)
Seat clamp	Koga - Alloy (φ 31.8mm)	Koga - Alloy (φ 34.9mm)
Front derailleur	None (direct)	None (φ 35.0mm)
Weight	1085g ( 500 size )	950g ( 560 Size )

MODEL NAME	Tee Tee - Tee Tee Track	KIMERA Track
Frame sizes	500-540-580	540-570-600-630
colors	Black / Blue/White - Black / Orange	Black / Orange
Frame description	Lightweight FEM optimized carbon frame. Built with Highmodulus carbon fiber and finished with a durable UD carbonfiber mesh. Press fit BB86 Equipped with Air Duct seatpost,	Ultra stiff FEM optimized carbon frame. Built with Highmodulus carbon fiber and with a durable 1k PicoWeaveTech carbon fiber mesh finish. Equipped with integrated headset. Alloy BB shell BSA 68mm
Front fork	Koga - Full Carbon	Koga Track - Carbon/Alloy
Headset	FSA Integrated 1 1/8"/1 1/4" headset	FSA Integrated 1 1/8"/1 1/4" headset
Stem	Koga alloy	-
Seat post	Special Koga - Full Carbon	None (27.2mm)
Seat clamp	-	Special Koga - Alloy
Front derailleur	None (direct) - None	-
Weight	2600 g ( 580 Size )	2400 g ( 630 Size )

MODEL NAME	KIMERA Track AL	COLMARO Disc
Frame sizes	490-520-540	460-490-520-550-580
colors	Black / Orange	1. Off Black Matt 2. Moss
Frame description	6061 aluminium track frame with flat welding, Aero seat tube, built with brake mount hole. Horizontal drop out with stainless replaceable plate Alloy BB shell BSA 68mm	Exclusive hydroformed tubes manufactured in triple-buttet aluminium with Smooth TIG-welded frame Tapered head tube with integrated headset, Press fit BB86, 12mm thru axle end, hidden mudguard mounts.
Front fork	Koga Track - Carbon/Alloy with brake hole	Koga - Full Carbon with 12x100mm, internal cable routing
Headset	FSA NO.8D (IS42) Integrated 1 1/8" headset	FSA Integrated 1 1/8"/1 1/4" headset
Stem	-	-
Seat post	None (27.2mm)	None (27.2mm)
Seat clamp	Koga - Alloy	Koga - Alloy (φ 31.8mm)
Front derailleur	-	None (φ 34.9mm)
Weight	1960 g ( 490 Size )	1540 g ( 460 Size )

MODEL NAME	Beach Racer 650B Plus	Randonneur Limited
Frame sizes	15.5"-17.5"	500-540
colors	Soft Metallic Green	Anthratic Grey Metallic / Solid Black
Frame description	Completely hand-built Smooth TIG-welded frame. Triple-hardened and triple-buttet 6061 aluminium. 12x148mm thru axle end Alloy BB shell BSA 68mm	Classic steel frame with attractive sleek welded tubing mated with socket-like sleeves (lugs), O.L.D.135mm, BSA 68mm
Front fork	Koga - Monocoque Full carbon M15x110mm thru axle	Koga - Cr-Mo/alloy
Headset	FSA NO. 57E ORBIT 1.5 (ZS44/56) Semi Integrated 1 1/8"/1.5" headset	FSA Integrated 1 1/8"/1 1/4" headset
Stem	-	-
Seat post	None (31.6mm)	None (27.2mm)
Seat clamp	Koga - Alloy (φ 35.0mm)	Koga - Cr-Mo (direct)
Front derailleur	None (φ 34.9mm)	None (φ 28.6mm)
Weight	2050 g ( 15.5" Size )	N.A.



Selected KOGA Dealer:



**GEO RIDE JAPAN**

株式会社 ジョライドジャパン

〒253-0072 神奈川県茅ヶ崎市今宿293番地14  
TEL : 0463-75-8751 FAX : 0463-75-8752  
URL : <http://www.georide-japan.co.jp>

- 製品カラーは印刷の為、実物と多少異なる場合があります。
- 予告なく改良の為、仕様・価格を変更する場合があります。あらかじめご了承下さい。
- 本カタログ内の製品記載内容は、価格も含めて2017年9月現在のものです。
- このカタログに掲載している価格は消費税別価格です。
- 写真は日本入荷モデルと仕様異なる場合があります。
- 弊社は自転車販売店様への輸入卸業のため、ユーザー様への直接販売を行っておりません。
- 商品に関するお問い合わせ・クレーム等はご購入頂いた販売店様へお願い致します。